

業務組織一部改定のお知らせ

相鉄ローゼン株式会社

2023年6月6日の取締役会において、7月1日より業務組織の一部改定について下記の通り決定したことをお知らせいたします。

記

1. 改定の目的

相鉄ローゼングループの中長期経営ビジョンの推進にあたり、現在の急激な環境変化に対応するため、更なる各本部・各部の連携強化、指示命令系統および責任の明確化を目的とした業務組織改定を行う。

2. 改定の内容

(1) 販売本部および商品本部の統合

店舗運営業務を中心とした販売本部、商品仕入業務を中心とした商品本部を統合し、営業統括本部とする。これにより、更なる販売、商品の連携強化、情報共有強化、および指示命令系統の明確化により施策の実行スピードを上げ、営業力強化の推進を図る。

(2) 営業企画室の新設と商品企画部の廃止

営業統括本部内に営業企画室を新設し、営業統括本部内の総合調整や、店舗運営・商品・販売促進など営業に関する企画および管理を行う。これに伴い商品企画部を廃止し、その業務を営業企画室へ移管する。

(3) 新店準備室および販売企画部の廃止

新店準備室および販売企画部を廃止し、その業務を店舗運営部に移管する。

(4) 惣菜MD改革チームの廃止

惣菜・ベーカリー部の下部組織である惣菜MD改革チームを廃止し、その業務を惣菜・ベーカリー部に移管することで業務の決定から実行までの更なるスピードアップを図る。

3. 組織図

別紙参照

以上

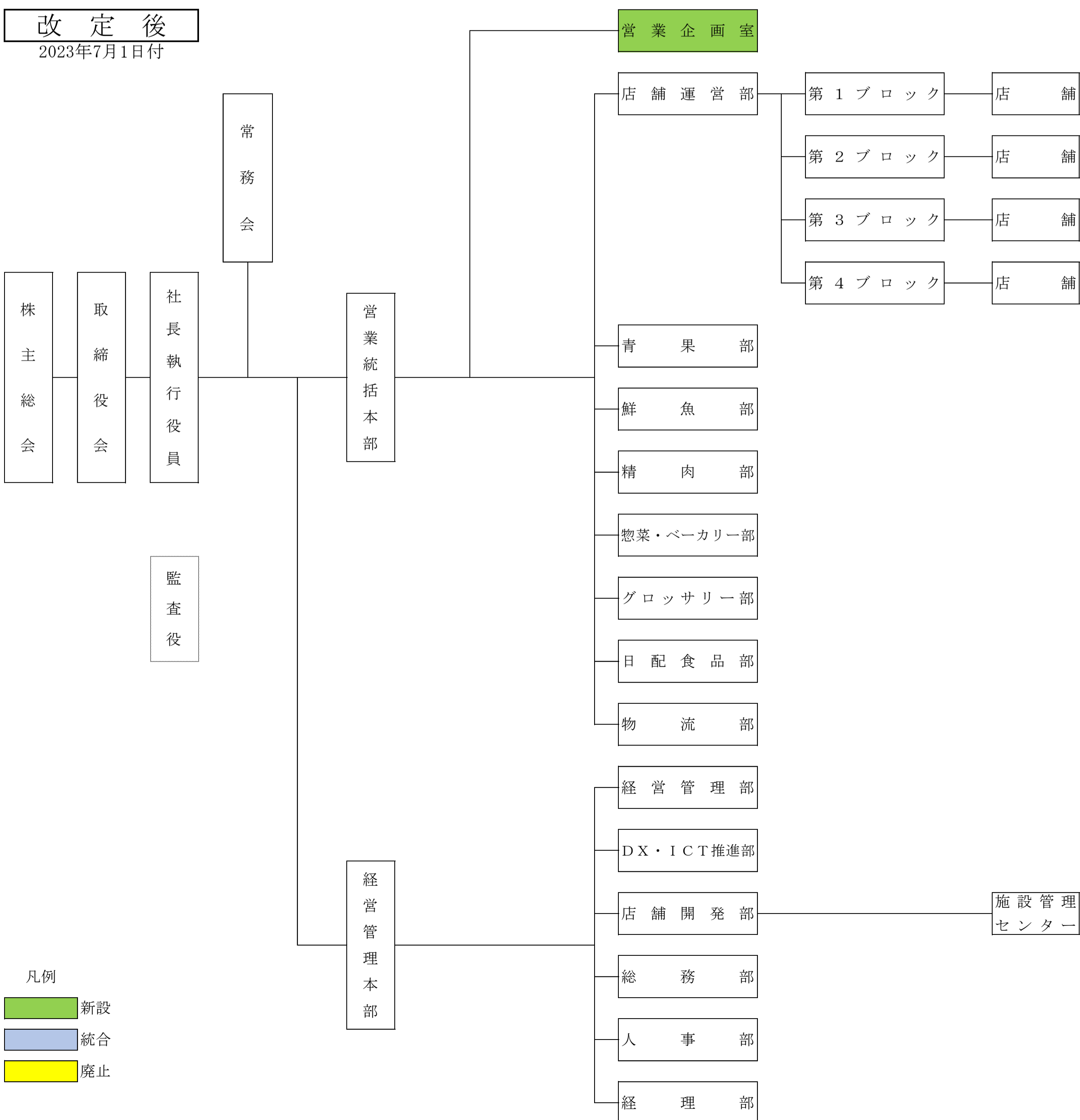
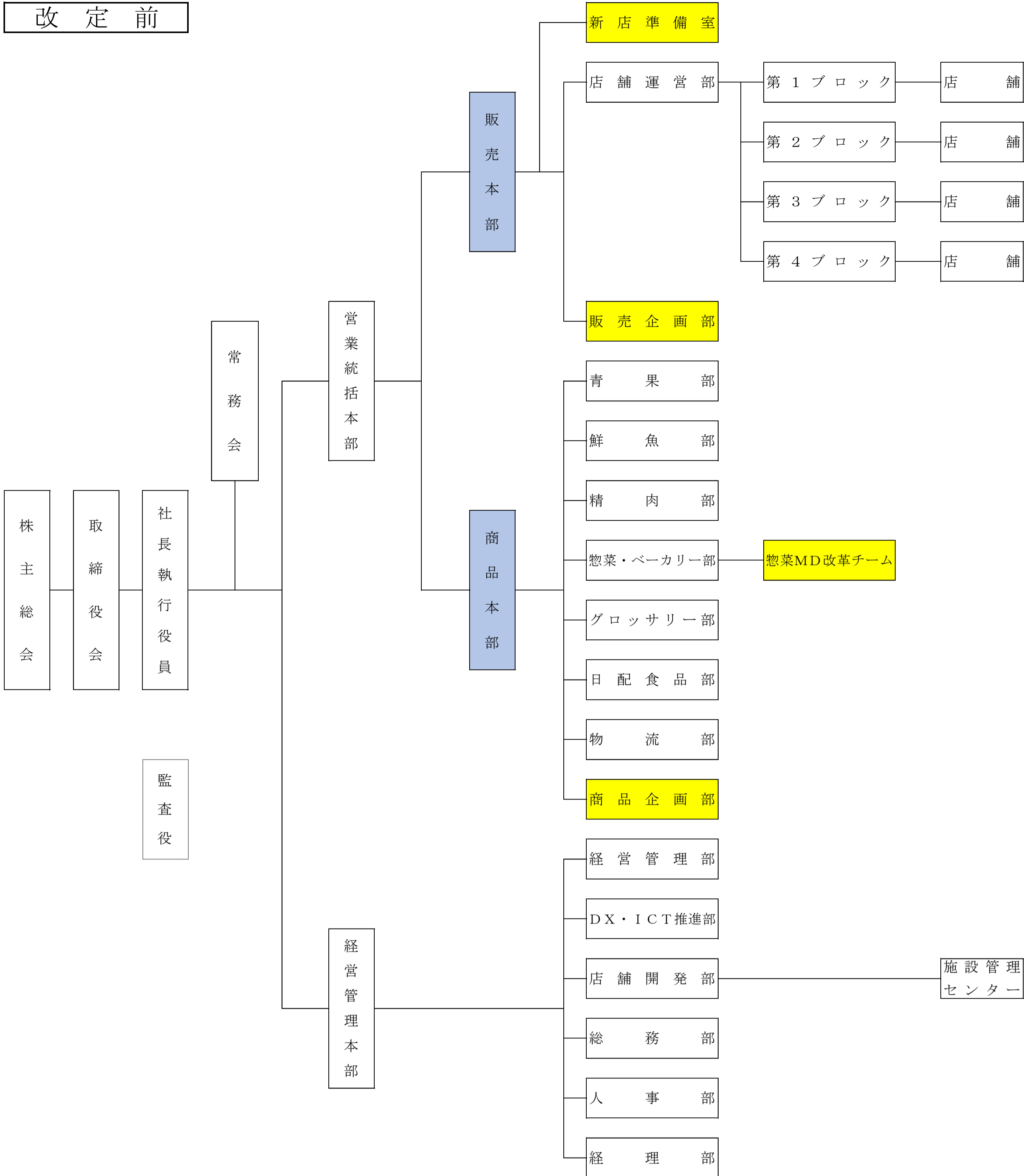

凡例
 新設
 統合
 廃止